

名前: 安実 祐一  
 日付: 2009/10/23  
 場所: 相模湖プレジャーフォレスト

### トラックコンディション

サイズ: 大きい 中間 小さい  
 トラクション: 高い 中間 低い  
 路面: スムーズ 中間 バンピー

### フロントサスペンション

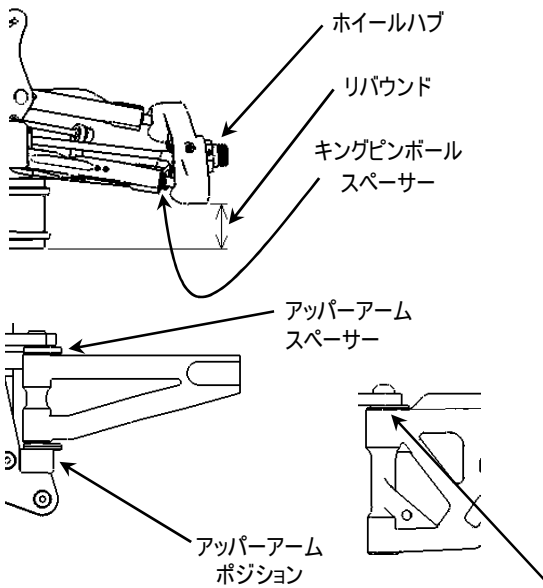

キングピンボールスペーサー 1 mm  
 キャンバー角 -2 °  
 アッパーアームスペーサー 3 mm  
 トー角 -1 °  
 リバウンド 8 mm  
 アンチロールバー φ 2.3 mm  
 ホールハブ 0 mm  
 ロアアームマウント(キックアップ)



ロアアームポジション (E0154A)

アッパーアーム ポジション(E0148B,E0148C)

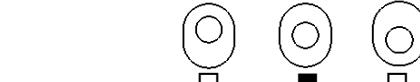

ロアアームスペーサー 1 mm

### フロントダンパー

1.35x5  
 ピストン テーパ加工  
 オイル # 400  
 スプリング 9.75x75  
 スプリングアジャスト 3 mm

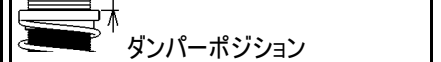

ダンパーポジション

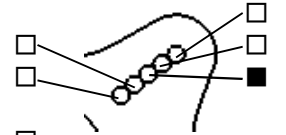

### ステアリング アッカーマン

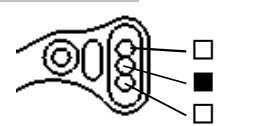

### リヤサスペンション

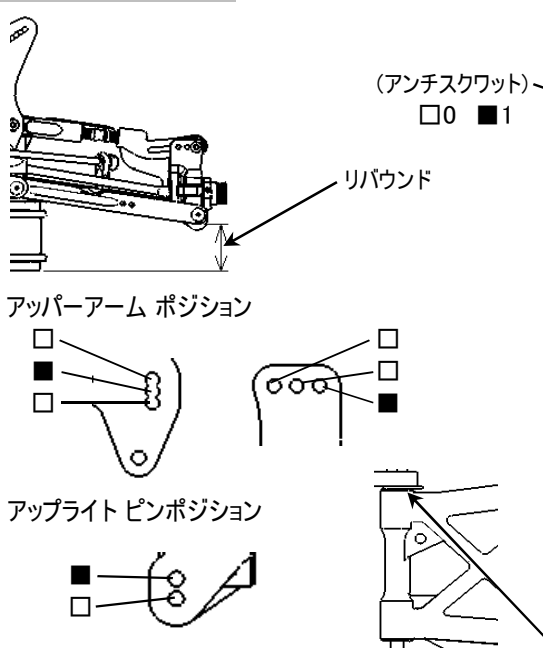

キャンバー角 -3 °  
 ロアアームマウント (トー角) 2.75 °  
 リバウンド 8 mm  
 アンチロールバー φ 3 mm  
 アンチスクワット(E0111C,E0111D)



アップライト E0152  
E0173(アルミ)

ホールベース アジャスト

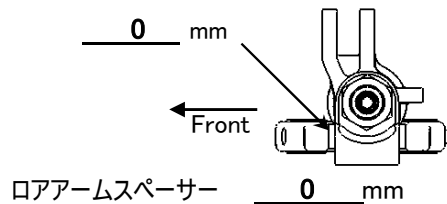

### リヤダンパー

1.35x5  
 ピストン テーパ加工  
 オイル # 400  
 スプリング 10.75x86  
 スプリングアジャスト 9 mm

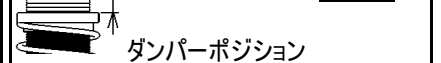

ダンパーポジション

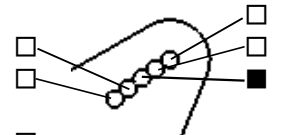

### ウイングポジション

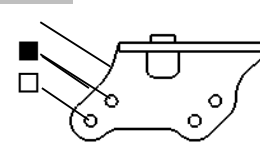

**エンジン** タイプ Ninja JX21-B01A  
 ガスケット 0.3 mm レデューサー φ6.0  
 プラグ P4 燃料 MSRF30  
 マフラー Ninja 2042

**デフオイル**  
 フロント # 10000 Oリング 0 pcs. その他  
 センター # 10000 0 pcs. その他  
 リヤ # 3000 0 pcs. その他

**タイヤ** フロント タイプ インサイドジョブM3  
 インナー プロラインモールド  
 ホール LD(大径)  
 リヤ タイプ インサイドジョブM3  
 インナー プロラインモールド  
 ホール LD(大径)

**クラッチ** クラッチシュー アルミ その他  
 スプリング 1.0 mm  
 クラッチベル/スパーギヤ 13T/44T

**記録**  
 レースタイム/ラップ \_\_\_\_\_  
 ベストラップ(1Lap) \_\_\_\_\_

**注記**  
 \_\_\_\_\_  
 \_\_\_\_\_  
 \_\_\_\_\_