

名前: 安宍 祐一
 日付: 2008/10/26
 場所: トラクト

トラック コンディション

サイズ:	大きい	中間	小さい
トラクション:	高い	中間	低い
路面:	スムーズ	中間	バンピー

フロント サスペンション

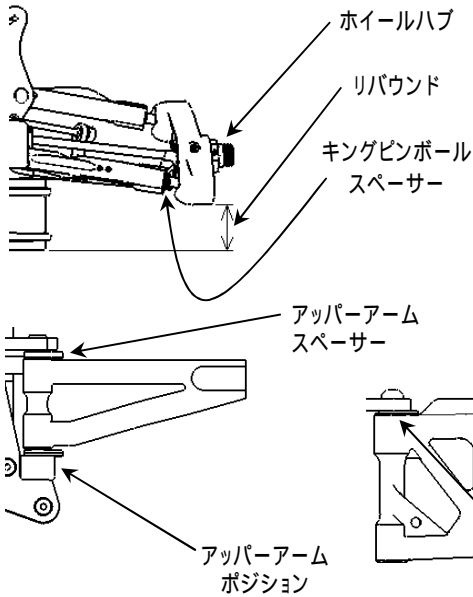

キングピンボールスペース 1 mm
 キャンバー角 2 °
 アッパーアームスペース 3 mm
 トー角 -1 °
 リバウンド 17 mm
 アンチロールバー 2.4 mm
 ホイールハブ 0 mm
 ロアアームマウント(キックアップ)

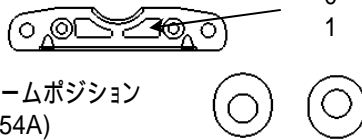

アッパーアーム ポジション(E0148B,E0148C)
 ロアアームスペース 1 mm

フロントダンパー

ピストン 1.3 x 6
 オイル # 550
 スプリング **HB ホワイト**
 スプリングアジャスト 12.5 mm

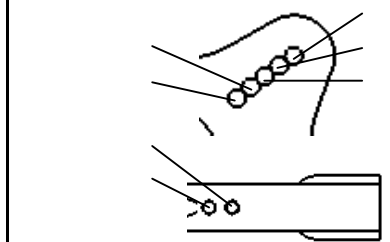

ステアリング アッカーマン



リヤ サスペンション

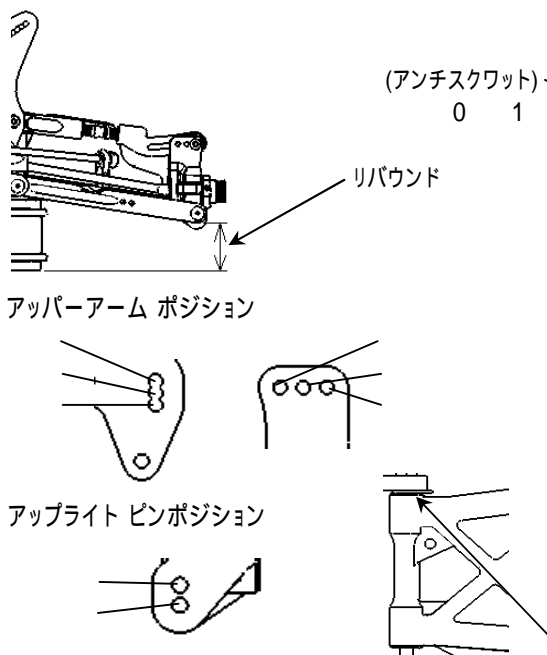

キャンバー角 3 °
 ロアアームマウント
 (アンチスクワット) 0 1
 (トー角) 2.75 °
 リバウンド 15 mm
 アンチロールバー 2.9 mm
 アンチスクワット(E0111C,E0111D)



アップライト E0152
 E0173(アルミ)
 ホイールベース アジャスト

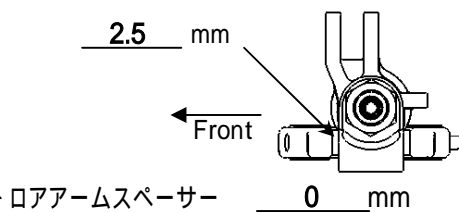

リヤダンパー

ピストン 1.3 x 6
 オイル # 600
 スプリング **HB ホワイト**
 スプリングアジャスト 27 mm

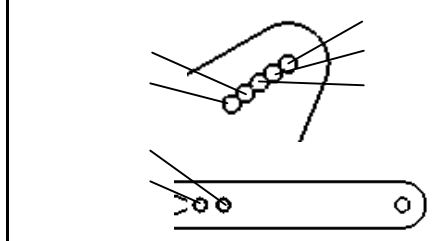

ウイング ポジション

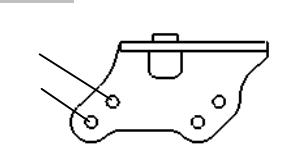

エンジン	タイプ	Ninja JX21-B01A	
	ガスケット	0.3 mm	レデューサー <u>7.0</u>
	プラグ	P4	燃料 <u>MSRF30</u>
	マフラー	Ninja 2042	

デフオイル				
フロント	#	<u>7000</u>	Oリング	<u>2</u> pcs. その他 _____
センター	#	<u>4000</u>		<u>1</u> pcs. その他 _____
リヤ	#	<u>2000</u>		<u>0</u> pcs. その他 _____

タイヤ	フロント	リヤ
	タイプ	タイプ
	インナー	インナー
	<u>インサイドジョブスリック</u>	<u>インサイドジョブスリック</u>
	<u>プロラインモールド</u>	<u>プロラインモールド</u>

クラッチ	クラッチシュー	アルミ _____
		その他 _____
	スプリング	<u>1.0</u> mm
	クラッチベル/スパーギヤ	<u>14T / 46 T</u>

記録
 レースタイム/ラップ _____
 ベストラップ(1Lap) _____

注記
 スリック路面の場合のセッティングです。 ダンパー スプリングテンションにてグリップレベルをコントロールします。
 スプリングはHB D8用ホワイトを前後に使用。 ピストンはオプションの6穴を使用しすべて1.3mmのドリルを使用し加工しています。