

名前: 安宍 祐一  
 日付: 2008/10/26  
 場所: トラクト

### トラック コンディション

|         |      |    |      |
|---------|------|----|------|
| サイズ:    | 大きい  | 中間 | 小さい  |
| トラクション: | 高い   | 中間 | 低い   |
| 路面:     | スムーズ | 中間 | バンピー |

### フロント サスペンション

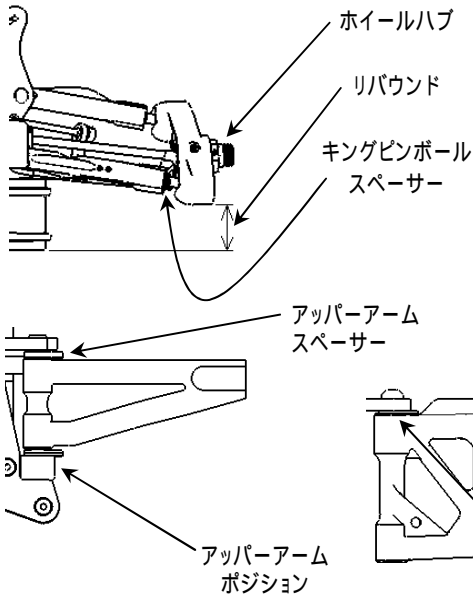

キングピンボールスペーサー 1 mm  
 キャンバー角 2 °  
 アッパーアームスペーサー 3 mm  
 トー角 -1 °  
 リバウンド 17 mm  
 アンチロールバー 2.4 mm  
 ホイールハブ 0 mm  
 ロアアームマウント(キックアップ)

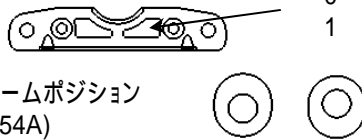

アッパーアーム ポジション(E0148B,E0148C)  
 ロアアームスペーサー 1 mm

### フロントダンパー

ピストン 1.3 x 6  
 オイル # 550  
 スプリング HB ホワイト  
 スプリングアジャスト 16 mm

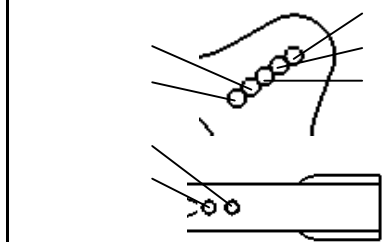

### ステアリング アッカーマン



### リヤ サスペンション

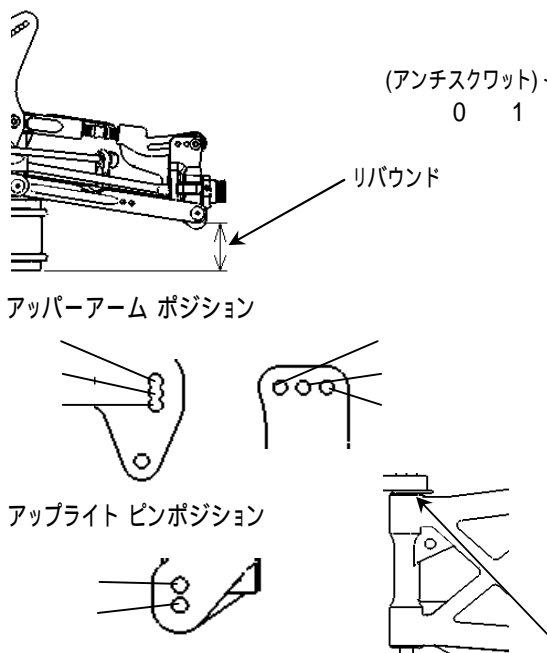

キャンバー角 3 °  
 ロアアームマウント  
(アンチスクワット) 0 1 (トー角) 2.75 °  
 リバウンド 15 mm  
 アンチロールバー 2.9 mm  
 アンチスクワット(E0111C,E0111D)

アップライト E0152  
 E0173(アルミ)  
 ホイールベース アジャスト

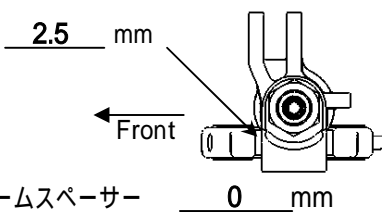

### リヤダンパー

ピストン 1.3 x 6  
 オイル # 600  
 スプリング HB ホワイト  
 スプリングアジャスト 31 mm

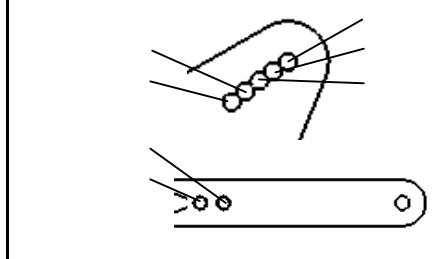

### ウイング ポジション

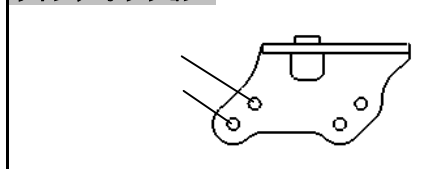

**エンジン** タイプ Ninja JX21-B01A  
 ガasket 0.3 mm レデュース 7.0  
 プラグ P4 燃料 MSRF30  
 マフラー Ninja 2042

**デフ オイル**  
 フロント # 7000 Oリング 2 pcs. その他 \_\_\_\_\_  
 センター # 4000 1 pcs. その他 \_\_\_\_\_  
 リヤ # 2000 0 pcs. その他 \_\_\_\_\_

**タイヤ**  
 フロント タイプ インサイドジョブ  
 インナー プロラインモールド  
 リヤ タイプ インサイドジョブ  
 インナー プロラインモールド

**クラッチ**  
 クラッチシュー アルミ \_\_\_\_\_  
 その他 \_\_\_\_\_  
 スプリング 1.0 mm  
 クラッチベル/スパーギヤ 14T / 46 T

**記録**  
 レースタイム/ラップ \_\_\_\_\_  
 ベストラップ(1Lap) \_\_\_\_\_

**注記**  
 スプリングはHB D8用ホワイトを前後に使用。ピストンはオプションの6穴を使用し  
 すべて1.3mmのドリルを使用し加工しています。  
 ダンパー取り付け位置でサアーム側の内側を使用することにより、コーナー  
 を小さく回ることが可能です。

